

User manual

Cam Complete

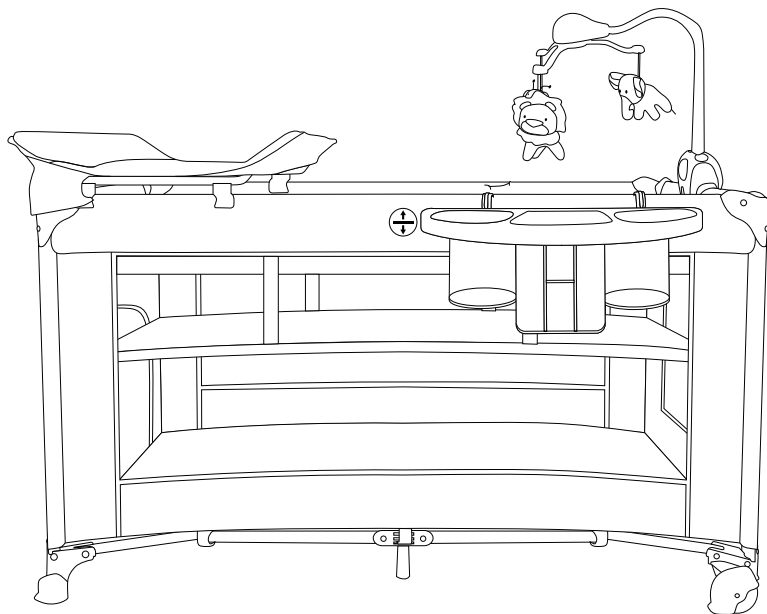

Important: Read the following instructions carefully before use and keep them for future reference.

Important: Lire les instructions suivantes attentivement avec utilisation et les conserver pour les besoins ultérieurs de référence.



DERYAN

**BE ADVENTUROUS
& DISCOVER**

COMPANY INFO

Company address

DERYAN B.V.
Marithaime 8
6662 WD Elst
The Netherlands

Telephone

+31 481 351 070

Email

team@deryan.com

Website

www.deryan.com

INDEX

Partslist	4
Installation	5
Warnings (EN)	12
Waarschuwingen (NL)	14
Warnungen (DE)	16
Avertissement (FR)	18
Maintenance (EN, NL, DE, FR)	

PARTSLIST

Steel tubes



Portable cot

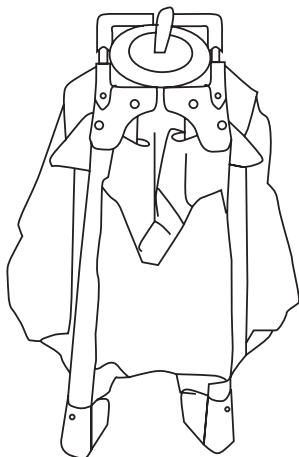

Mattress

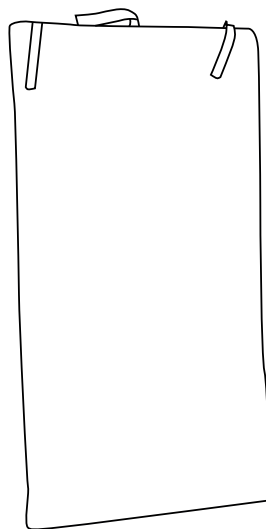

Storage basket

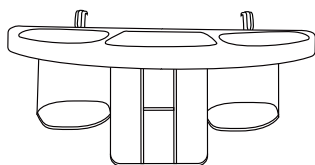

Toy rack

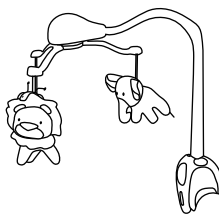

Sleeping basket

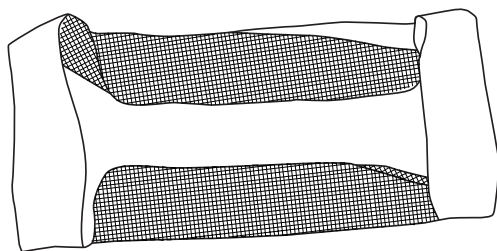

Changing table

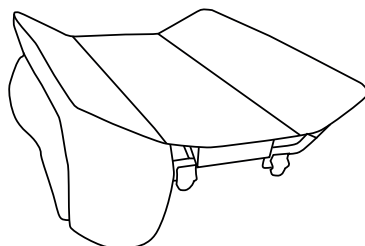

INSTALLATION

Unfolding

- Open zipper and carry bag, then remove the mattress base by releasing the Velcro straps and take out the portable crib.

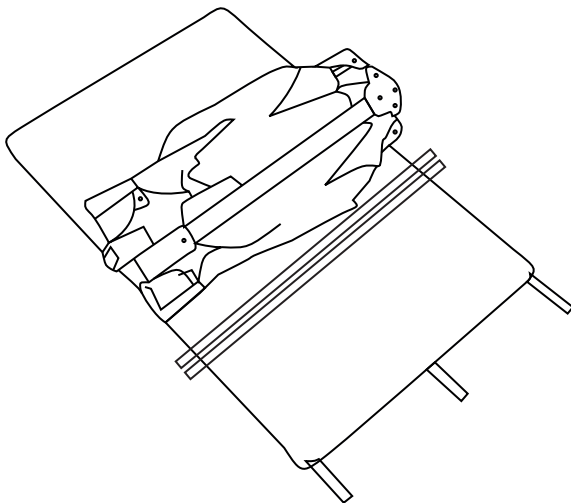
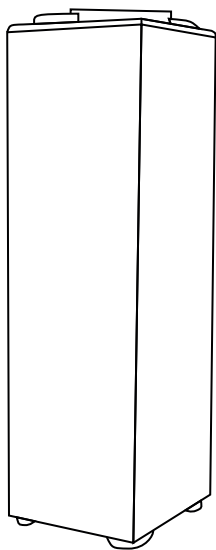
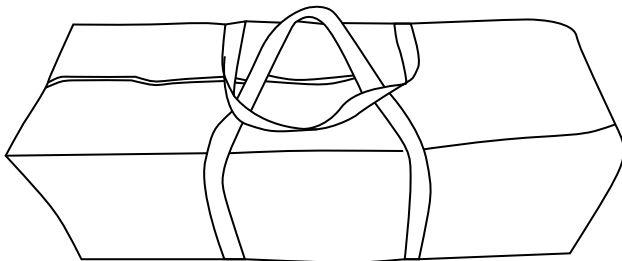

Widen the four legs as shown in the diagram. The difference in the size of the 'V' made by the short and long rails.

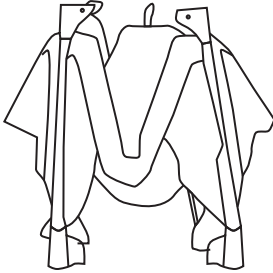

Starting from the long side, pull up quickly in the centre of each rail to lock them in the suitable place. Rail locks are in the center of each rail, enclosed by fabric.

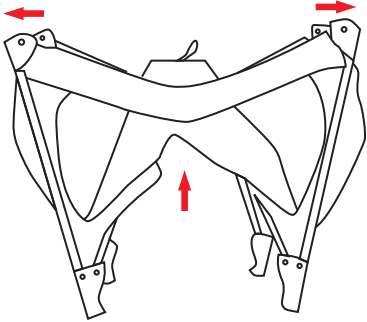

Pull up from the middle folding joint of shorter until they lock into a flat position. Start from shorter or longer side sequence can be changed.

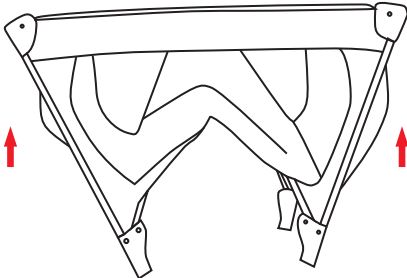

Push the center folding lever downwards until it locks in position. Put the mattress into the portable cot and fix the velcro fasteners under the mattress onto the cot base.

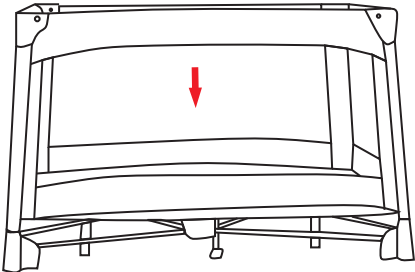

Set up

You can either place the mattress on the bottom of the portable cot, or you can elevate the crib with an easy-to-zip sleeping basket as shown here below.

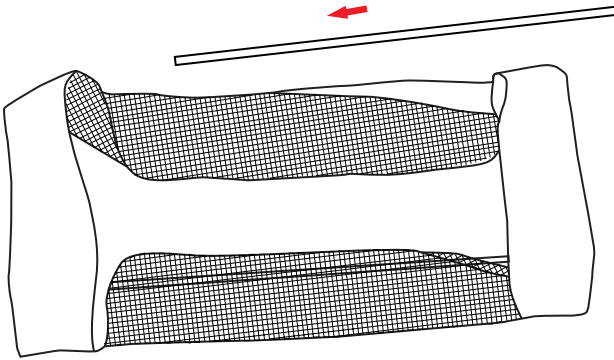

Put both of the steel tubes into the basket.

Then you open up the velcro flap and a zipper pops up, next you attach the sleeping basket and zip it all the way around. Then you tape the Velcro flap shut again.

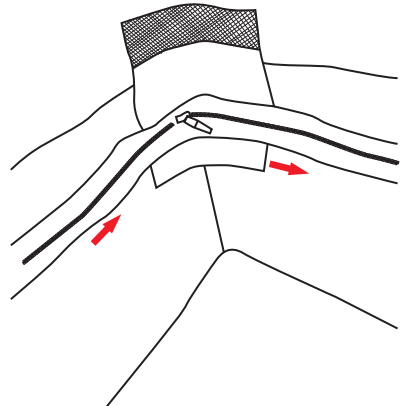
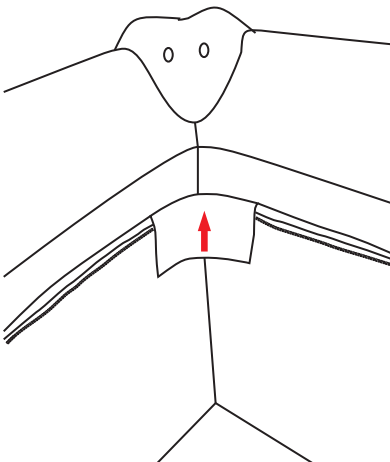

When you have the zipper completely closed, place the mattress on the bottom so your little one can lay comfortably in the portable cot.

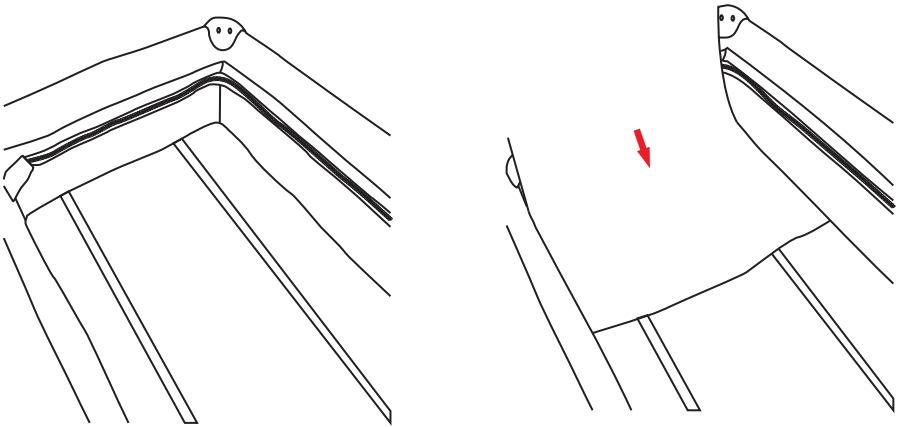

Now it is time to install the changing table, this is done simply by means of clamps that you slide around the frame on both sides so that it is well and firmly fixed. Then make sure that you clamp the net properly around the crib as you can see below.

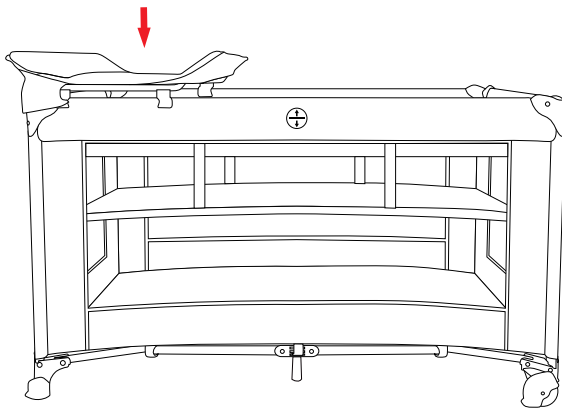

Toyrack

- Find the two pieces, connect them top and bottom, assemble them, and secure them with a twist.
- Find the four pieces, follow the symbol to assemble them, connect them, and place the star toys along the empty space cards indicated by the arrows.
- Place the oval parts together with the base, make a turn to fix and install.

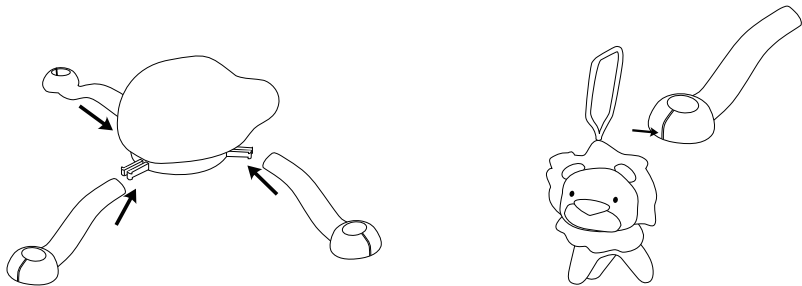
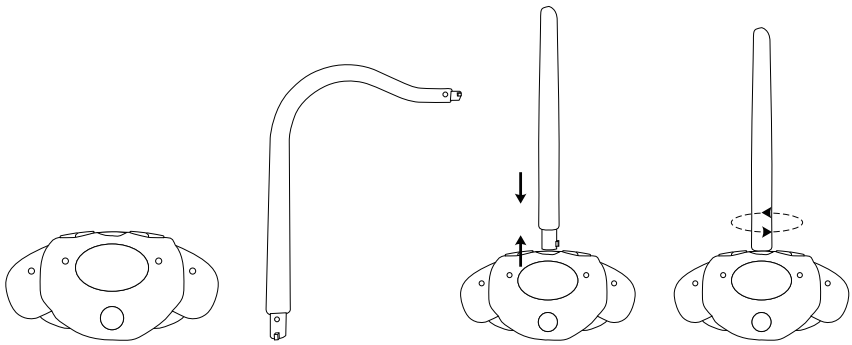

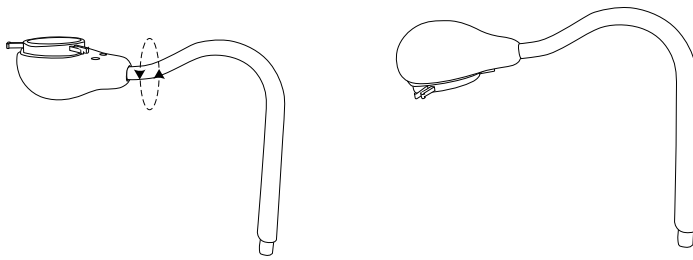

- Select the following modes according to your need: light on, rotate, play music, vibrate.

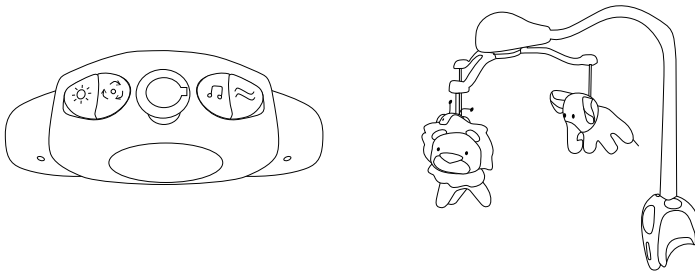

Storage Basket

Find two hooks (marked with an arrow) and then hang them on the seats.

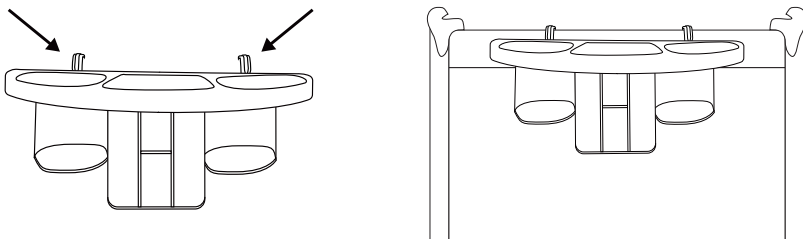

Folding

First remove the mattress and then unzip the sleeping basket. Then pull the loop in the middle on the bottom, the four sides will fold automatically.

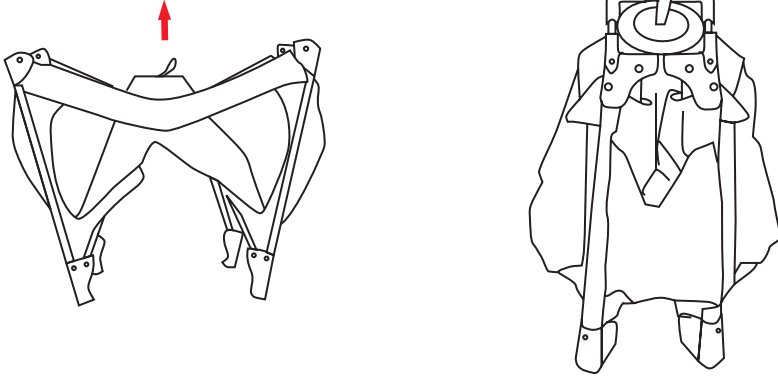

Once you've done that, you can fold the portable cot back into the mattress with its belongings and then slide it back into the bag.

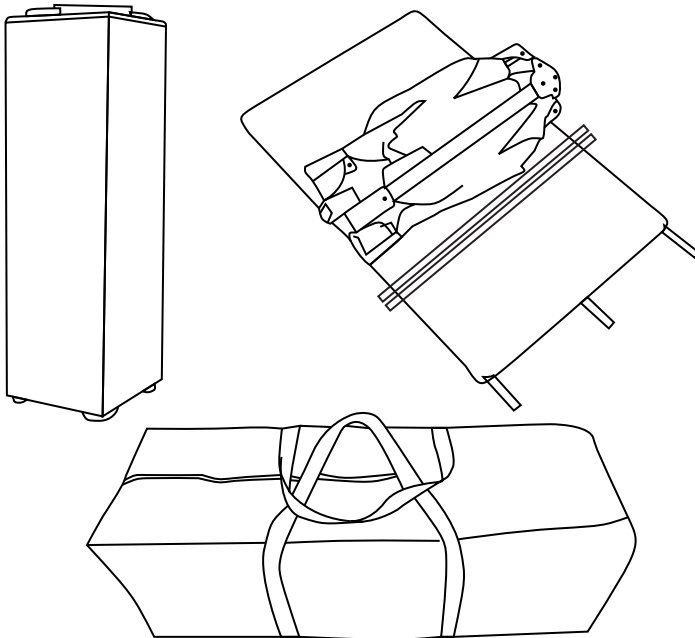

WARNINGS

- Before assembling the camp bed, read these instructions carefully, improper assembly will make the bed unsafe.
- Do not use the camp bed if any part is broken, torn, or missing.
- Be aware of the risk of open fire and other sources of strong heat, such as electric bar fires, gas fires, etc. in the near vicinity of the cot.
- Use only manufacturer-approved spare parts.
- Do not leave anything in the crib and do not place the crib near any other product, which could provide a hold or create a choking or strangulation hazard, for example, cords, blind/curtain cords, etc.
- The camp bed must be fully assembled before use, check that all latches are fully engaged before using the camp bed.
- All fasteners should always be tightened securely and all fasteners should be checked regularly and retightened as necessary.
- To prevent injury from folding, the camp bed should only be used by children who cannot climb onto the camp bed.
- Do not leave anything in the crib, such as toys, that could provide grip.
- Do not use the crib near open sources of heat, such as stoves or other open flames.
- Keep the crib free of trailing cables and hanging cords.
- Keep medicines and small objects in which a child may choke away from the crib.
- The thickness of the mattress is specified so that the distance from the top of the mattress to the top of the lowest side or end is always at least 500 mm.
- Do not use more than one mattress in the camp bed.
- The camping bed is ready for use when the locking mechanisms are engaged and carefully checked.
- To prevent injury from falls, when the child is able to climb out of the bed, we recommend no longer using the bed.
- Ensure proper assembly of the crib before use and use only accessories recommended by the manufacturer.
- Folding cribs with padded edges should not be used if the cover material has bitten through.
- Check that the assembly of the crib is correct and safe.
- The illustrations in the manual are for visual reference only.
- Physical products may vary and the manufacturer reserves the right to change details or features without notice.

-
- If the height of the cot base is adjustable, a statement that the lowest position is the safest and that the base should always be in the position as soon as the baby is old enough to sit up.
 - Where detachable support rails are provided to support the cot base above its lowest position, a statement that is essential to remove these rails before the cot is used in its lowest position.
 - Do not leave the child unattended.
 - Assembly fittings should always be correctly tightened and checked regularly.
 - Changing units must be faced to the wall for safe use and fastenings used should be appropriate to the wall.
 - When lockable castors/wheels are fitted, they shall be locked when the changing unit is in use.
 - The maximum weight for the changing table is 11 kg or up until the child reaches 12 months, whichever comes first.
 - If a part gets broken, please contact the manufacturers to replace these parts.
 - Do not use the changing table when a part is broken or missing.
-

WAARSCHUWINGEN

- Lees deze instructies zorgvuldig door voordat u het campingbedje in elkaar zet, onjuiste montage maakt het bedje onveilig.
- Gebruik het campingbedje niet als een onderdeel gebroken of gescheurd is of ontbreekt.
- Wees u bewust van het risico van open vuur en andere bronnen van sterke hitte, zoals elektrische staafvuren, gasvuren, enz. in de nabijheid van het bedje.
- Gebruik alleen door de fabrikant goedgekeurde reserveonderdelen.
- Laat niets achter in het bedje en plaats het bedje niet in de buurt van andere producten die een houvast kunnen bieden of verstikkings- of wurgingsgevaar kunnen opleveren, bijvoorbeeld snoeren, koorden van rolgordijnen, enz.
- Het campingbedje moet volledig gemonteerd zijn voor gebruik, controleer of alle vergrendelingen volledig vastzitten voordat u het campingbedje gebruikt.
- Alle sluitingen moeten altijd goed vastzitten en alle sluitingen moeten regelmatig worden gecontroleerd en indien nodig opnieuw worden vastgezet.
- Om letsel door omklappen te voorkomen, mag het campingbedje alleen gebruikt worden door kinderen die niet op het campingbedje kunnen klimmen.
- Laat niets achter in het bedje, zoals speelgoed, dat houvast kan bieden.
- Gebruik het campingbedje niet in de buurt van open warmtebronnen, zoals kachels of andere open vuurbronnen.
- Houd de wieg vrij van slepende kabels en hangende koorden.
- Houd medicijnen en kleine voorwerpen waarin een kind zich kan verslikken uit de buurt van de wieg.
- De dikte van de matras is zo gespecificeerd dat de afstand van de bovenkant van de matras tot de bovenkant van de laagste zijde of het laagste uiteinde altijd minimaal 500 mm is.
- Gebruik niet meer dan één matras in het campingbedje.
- Het campingbedje is klaar voor gebruik als de vergrendelingsmechanismen ingeschakeld en zorgvuldig gecontroleerd zijn.
- Om letsel door vallen te voorkomen, raden we aan het bedje niet meer te gebruiken als het kind uit het bedje kan klimmen.
- Zorg voor een goede montage van het ledikant voor gebruik en gebruik alleen accessoires die worden aanbevolen door de fabrikant.

- Opvouwbare wiegen met opgevulde randen mogen niet worden gebruikt als het bekledingsmateriaal is doorgebeten.
- Controleer of de montage van de wieg correct en veilig is.
- De illustraties in de handleiding zijn alleen bedoeld als visuele referentie.
- Fysieke producten kunnen variëren en de fabrikant behoudt zich het recht voor om details of kenmerken zonder kennisgeving te wijzigen.
- Als de hoogte van de basis van het ledikant verstelbaar is, een verklaring dat de laagste stand het veiligst is en dat de basis altijd in deze stand moet staan zodra de baby oud genoeg is om rechtop te zitten.
- Als afneembare steunrails worden geleverd om de basis van het kinderbed boven de laagste stand te ondersteunen, een verklaring dat deze rails moeten worden verwijderd voordat het kinderbed in de laagste stand wordt gebruikt.
- Montagehulpstukken moeten altijd goed worden vastgedraaid en regelmatig worden gecontroleerd.
- Wisseleenheden moeten met de wand worden geconfronteerd voor veilig gebruik en de gebruikte bevestigingen moeten geschikt zijn voor de wand.
- Wanneer vergrendelbare wielen zijn gemonteerd, moeten deze worden vergrendeld wanneer de luiertafel in gebruik is.
- Het maximale gewicht voor de commode is 11 kg of tot het kind 12 maanden is, wat het eerst komt.
- Als een onderdeel kapot gaat, neem dan contact op met de fabrikant om deze onderdelen te vervangen.
- Gebruik de luiertafel niet als een onderdeel kapot is of ontbreekt.
- Laat het kind nooit alleen.

WARNUNGEN

- Bevor Sie das Feldbett zusammenbauen, lesen Sie diese Anleitung sorgfältig durch, denn ein unsachgemäßer Aufbau macht das Bett unsicher.
- Benutzen Sie das Feldbett nicht, wenn irgendein Teil gebrochen ist, gerissen ist oder fehlt.
- Achten Sie auf die Gefahr von offenem Feuer und anderen starken Wärmequellen, wie z. B. Elektrokamine, Gasöfen usw. in der Nähe des Bettes.
- Verwenden Sie nur vom Hersteller zugelassene Ersatzteile.
- Lassen Sie nichts im Kinderbett liegen und stellen Sie das Kinderbett nicht in der Nähe anderer Produkte auf, an denen Sie sich festhalten oder die eine Erstickungs- oder Strangulierungsgefahr darstellen könnten, z. B. Schnüre, Jalousien-/Vorhangschnüre usw.
- Überprüfen Sie, ob alle Verschlüsse vollständig eingerastet sind, bevor Sie das Feldbett benutzen.
- Alle Verschlüsse sollten immer fest angezogen sein, und alle Verschlüsse sollten regelmäßig überprüft und bei Bedarf nachgezogen werden.
- Um Verletzungen durch Umklappen zu vermeiden, sollte das Feldbett nur von Kindern benutzt werden, die nicht auf das Feldbett klettern können.
- Lassen Sie keine Gegenstände, wie z. B. Spielzeug, im Kinderbett liegen, die Halt bieten könnten.
- Benutzen Sie das Kinderbett nicht in der Nähe von offenen Wärmequellen, wie Öfen oder anderen offenen Flammen.
- Halten Sie das Kinderbett frei von herabhängenden Kabeln und Schnüren.
- Halten Sie Medikamente und kleine Gegenstände, an denen ein Kind ersticken könnte, vom Kinderbett fern.
- Die Dicke der Matratze ist so festgelegt, dass der Abstand von der Oberkante der Matratze bis zur Oberkante der untersten Seite oder des untersten Endes immer mindestens 500 mm beträgt.
- Verwenden Sie nicht mehr als eine Matratze in dem Feldbett.

- Das Campingbett ist einsatzbereit, wenn die Verriegelungsmechanismen eingerastet sind und sorgfältig überprüft wurden.
- Um Verletzungen durch Stürze zu vermeiden, empfehlen wir, das Bett nicht mehr zu benutzen, wenn das Kind in der Lage ist, aus dem Bett zu klettern.
- Vergewissern Sie sich vor der Benutzung, dass das Kinderbett ordnungsgemäß zusammengebaut ist, und verwenden Sie nur vom Hersteller empfohlenes Zubehör.
- Klappbetten mit gepolsterten Rändern sollten nicht verwendet werden, wenn das Bezugsmaterial durchgebissen ist.
- Vergewissern Sie sich, dass die Montage des Kinderbettes korrekt und sicher ist.
- Die Abbildungen in der Anleitung dienen nur zur Veranschaulichung.
- Physische Produkte können variieren, und der Hersteller behält sich das Recht vor, Details oder Merkmale ohne vorherige Ankündigung zu ändern.
- Wenn der Lattenrost höhenverstellbar ist, sollte darauf hingewiesen werden, dass die niedrigste Position die sicherste ist und dass der Lattenrost immer in dieser Position stehen sollte, sobald das Baby alt genug ist, um sich aufzusetzen.
- Wenn abnehmbare Stützschiene vorhanden sind, um das Kinderbett über die niedrigste Position hinaus zu stützen, ein Hinweis darauf, dass diese Schienen unbedingt entfernt werden müssen, bevor das Kinderbett in seiner niedrigsten Position verwendet wird.
- Das Befestigungsmaterial sollte immer gut angezogen sein und regelmäßig überprüft werden.
- Die Wickelkommode sollte für eine sichere Benutzung zur Wand hin ausgerichtet sein und die verwendeten Befestigungsmittel sollten für die Wand geeignet sein.
- Falls feststellbare Rollen vorhanden sind, sollten diese bei Benutzung des Wickeltisches arretiert werden.
- Die maximale Gewichtsgrenze für den Wickeltisch beträgt 11 kg oder bis das Kind 12 Monate alt ist, je nachdem, was zuerst eintritt.
- Sollten Teile brechen, wenden Sie sich an den Hersteller, um sie zu ersetzen. Benutzen Sie den Wickeltisch nicht, wenn ein Teil kaputt ist oder fehlt.
- Lassen Sie das Kind niemals allein.

AVERTISSEMENTS

- Avant d'assembler le lit de camp, lisez attentivement ces instructions. Un assemblage incorrect rendra le lit dangereux.
- N'utilisez pas le lit de camp si une pièce est cassée, déchirée ou manquante.
- Soyez conscient du risque de feu ouvert et d'autres sources de forte chaleur, telles que les feux de bar électriques, les feux de gaz, etc. à proximité du lit de camp.
- N'utilisez que des pièces de rechange approuvées par le fabricant.
- Ne laissez rien dans le lit et ne placez pas le lit à proximité d'un autre produit qui pourrait fournir une prise ou créer un risque d'étouffement ou de strangulation, par exemple des cordes, des cordons de stores/rideaux, etc.
- Le lit de camp doit être entièrement assemblé avant d'être utilisé, vérifiez que tous les loquets sont bien enclenchés avant d'utiliser le lit de camp.
- Toutes les fixations doivent toujours être serrées fermement et toutes les fixations doivent être vérifiées régulièrement et resserrées si nécessaire.
- Pour éviter les blessures dues au pliage, le lit de camp ne doit être utilisé que par des enfants qui ne peuvent pas grimper sur le lit de camp.
- Ne laissez rien dans le lit, comme des jouets, qui pourrait servir de prise.
- N'utilisez pas le lit de camp à proximité de sources de chaleur ouvertes, telles que des poêles ou d'autres flammes nues.
- Veillez à ce que le lit d'enfant ne soit pas encombré de câbles ou de cordes qui traînent.
- Éloignez du lit les médicaments et les petits objets dans lesquels l'enfant pourrait s'étouffer.
- L'épaisseur du matelas est spécifiée de manière à ce que la distance entre le sommet du matelas et le sommet du côté ou de l'extrémité la plus basse soit toujours d'au moins 500 mm.
- Ne pas utiliser plus d'un matelas dans le lit de camp.
- Le lit de camping est prêt à l'emploi lorsque les mécanismes de verrouillage sont enclenchés et soigneusement vérifiés.

- Pour éviter les blessures dues aux chutes, nous recommandons de ne plus utiliser le lit lorsque l'enfant est capable de sortir du lit.
- Veillez à ce que le lit soit correctement assemblé avant de l'utiliser et n'utilisez que les accessoires recommandés par le fabricant.
- Les lits pliants à bords rembourrés ne doivent pas être utilisés si le matériau de couverture est déchiré
- Vérifiez que l'assemblage du lit est correct et sûr.
- Les illustrations contenues dans le manuel ne sont données qu'à titre de référence visuelle.
- Les produits physiques peuvent varier et le fabricant se réserve le droit de modifier les détails ou les caractéristiques sans préavis.
- Si la hauteur du sommier du lit est réglable, une mention indiquant que la position la plus basse est la plus sûre et que le sommier doit toujours être dans cette position dès que le bébé est en âge de s'asseoir.
- Lorsque des barrières de soutien amovibles sont fournies pour soutenir la base du lit au-dessus de sa position la plus basse, une mention indiquant qu'il est essentiel d'enlever ces barrières avant d'utiliser le lit dans sa position la plus basse.
- Les accessoires de montage doivent toujours être correctement serrés et vérifiés régulièrement.
- Les tables à langer doivent être orientées vers le mur pour une utilisation sûre et les fixations utilisées doivent être adaptées au mur.
- Si des roulettes verrouillables sont installées, elles doivent être bloquées lorsque la table à langer est utilisée.
- Le poids maximum autorisé pour la table à langer est de 11 kg ou jusqu'à ce que l'enfant atteigne l'âge de 12 mois, selon la première éventualité.
- En cas de rupture d'une pièce, contactez le fabricant pour qu'il la remplace.
- N'utilisez pas la table à langer si une pièce est cassée ou manquante.
- Ne laissez jamais l'enfant seul.

MAINTENANCE

- Wipe the frame with warm water and mild detergent.
- NEVER use bleach.
- Do not clean any part of the crib with abrasives, ammonia, bleach or spirit.
- Make sure the product is completely dry before use or storage.
- Always make sure the crib is stored in a dry place to prevent mold, away from heat sources and out of the sun.

ONDERHOUD

- Veeg het frame af met warm water en mild schoonmaakmiddel.
- Gebruik NOOIT bleekmiddel.
- Reinig geen enkel deel van het ledikant met schuurmiddelen, ammoniak, bleek or spiritus.
- Zorg ervoor dat het product volledig droog is voor gebruik of opslag.
- Zorg er altijd voor dat het wiegje op een droge plaats wordt opgebonden om schimmelvorming te voorkomen, buiten bereik van warmtebronnen en niet in de zon.
- Niet strijken
- Niet chemisch reinigen

WARTUNG

- Wischen Sie den Rahmen mit warmem Wasser und einem milden Reinigungsmittel ab.
- Verwenden Sie NIEMALS Bleichmittel.
- Reinigen Sie keinen Teil des Kinderbettes mit Scheuermitteln, Ammoniak, Bleichmittel oder Spiritus.
- Vergewissern Sie sich, dass das Produkt vor der Verwendung oder Lagerung vollständig trocken ist.
- Achten Sie immer darauf, dass das Bettchen an einem trockenen Ort gelagert wird, um Schimmel zu vermeiden, und dass es von Wärmequellen und direktem Sonnenlicht ferngehalten wird.
- Nicht bügeln
- Nicht chemisch reinigen

MAINTENANCE

- Essuyez le cadre avec de l'eau chaude et un détergent doux.
- N'utilisez JAMAIS d'eau de Javel.
- Ne nettoyez aucune partie du lit avec des produits abrasifs, de l'ammoniaque, de l'eau de Javel ou de l'alcool.
- Assurez-vous que le produit est complètement sec avant de l'utiliser ou de le ranger.
- Veillez toujours à ce que le lit soit stocké dans un endroit sec pour éviter les moisissures, à l'écart des sources de chaleur et à l'abri de la lumière directe du soleil.
- Ne pas repasser
- Ne pas nettoyer à sec