

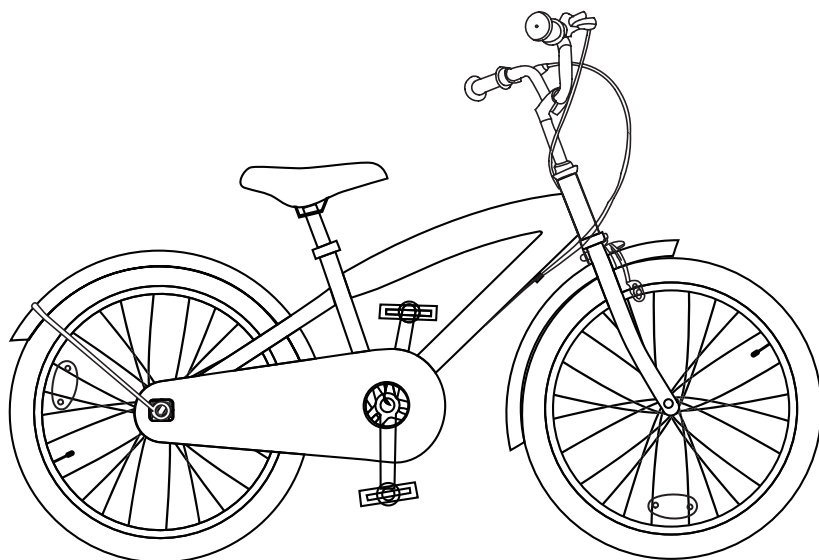

Coastline Bike

User manual



IMPORTANT FOR FUTURE REFERENCE.

Read the following instructions carefully before use.

**IMPORTANT ! À CONSERVER POUR TOUTE
RÉFÉRENCE ULTÉRIEURE.**

Lire attentivement les instructions suivantes avant utilisation.



INDEX

Warnings (EN)	3
Waarschuwingen (NL)	11
Warnungs (DE)	19
Avertissements (FR)	27
Instructions	36
Company info	44

WARNINGS

- Before using this bike, the user or guardian should carefully read the product manual. This will help you use the product correctly.
- Adult assembly required.
- Please confirm whether the product has any problems before each use.
- Do not use the product if there is any problem with it and contact the manufacturer.
- Please fully understand this instruction manual before use.
- Users and guardians shall carefully read the instructions before use and properly keep them for future reference. If it is not used according to the instructions, the safety of children may be affected.
- The caregiver shall not leave when the child is riding.
- Do not use the vehicle at uneven places such as doorsill and stairs to avoid injury.
- Ensure that all fasteners are fastened in place when using the vehicle.
- Please follow local traffic laws and regulations when riding on the road.
- It is prohibited to use accessories not produced by this manufacturer. The assembly of this vehicle must be completed by adults.
- Must wear a helmet and safety pads when riding.
- Regular check on brakes, tires, steering and rims to ensure the vehicle is safe to ride.
- CAUTION! Braking distance may increase in wet weather, please slow down.

Maintenance: wipe with dry and wet cloth.

WARNINGS

Common accessories: outer tube and part replacement:

Only use genuine replacement parts for safety-critical components. Otherwise may cause injuries to riders due to product size doesn't fit, structural strength and other reasons.

Outer and inner tubes:

When the outer tube pattern is polished, the outer tube shall be replaced immediately. The inner tube deflates after being filled with chlorine, replace the inner tube immediately. When the tire is chlorinated, the chlorine pressure is recommended by the manufacturer of the tire surface markings. Maximum chlorine filling pressure, and if the tire pressure exceeds the maximum chlorine filling pressure recommended by the manufacturer. The finger can be pressed into the chlorine pressure valve in the air port to release chlorine to the maximum chlorine filling pressure recommended by the manufacturer. Then cover the air outlet. Purchasing of appropriate spares such as tires, tubes and brake friction-components are recommended.

- When a new bike is used for about two weeks, the rotating front axle, rear axle, wheels and other components should be readjusted to keep working normal.
- Paint parts should not be wrapped with plastic bags and wax cloth, and should not be wiped with wet cloth to avoid loss of light, bubbles and peeling.
- Electroplated parts have a yellow/brownish surface and are reticular, it can be wiped frequently with neutral engine oil or sewing machine oil to prevent the reticular expansion.
- The rotating parts of the bike shall not be lubricated with grease frequently to prolong the service life. Disassemble and wash the whole bike every six months.
- Add grease to rotating parts.
- When the bike body is cleaned, please wipe it with a dry cloth directly.
- Loose front fork bowl, first rotate the collet nut, press the collet tightly against the front fork bowl, and then tighten the collet nut.

WARNINGS

- If the front axle is loose or too tight, the operation or use will be affected. When adjusting, loosen the nut on one side of the front axle first, then use a wrench to adjust the gear nut, hold the wheel in the middle of the front fork and finally tighten the nut.
- The rear axle is loose or too tight, unscrew the nut on the left side of the rear axle first, then adjust the retaining nut with a wrench to keep the wheels flat. Tighten the nut between the two legs of the fork.

Lubrication position	Lubrication cycle	Recommended lubricating oil
Headset	One year	Butter (lithium base grease)
Front/rear hub	One year	Butter (lithium base grease)
Bottom bracket	One year	Butter (lithium base grease)
Crank set	One year	Butter (lithium base grease)
Chainwheel	One month	Cleaning
Chain	One month (lubricating after cleaning)	Lubricating oil
Freewheel	One month (lubricating after cleaning)	Lubricating oil
Brake	One month lubricating oil	
Brakepool	Half a year lubricating oil	
Fork	One month (lubricating after cleaning)	Butter (lithium base grease)

WARNINGS

To avoid serious injury

Please do not ride when the safety line is visible, may fall off the bicycle.



Remodel or divide the bicycle into parts is not allowed. Lubricate on places it is not needed is not allowed. Damage of components or failure of brake may cause injury.



Putting the bicycle on the upper shelf is not allowed. It can easily fall and may cause serious injuries. Please put it in a corner to avoid injury.

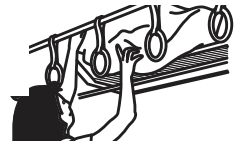

Before riding

1 - Tilt your upper body slightly

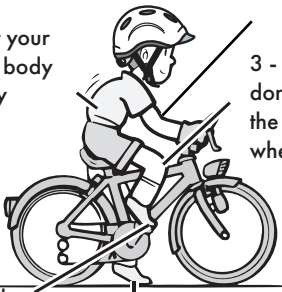

2 - Bend your elbows slightly

3 - Knees don't touch the handlebar when you ride

4 - Pedal with your tiptoes

5 - Touch the ground with your tiptoes

Adjust the bike with the rider's height as shown in the figure to the left. Please confirm the rider can:

- Operate the brakes firmly.
- Operate the steering easily.
- Pedal on the ground smoothly.

WARNINGS



Please check the following:

- Read the manual carefully before use, if unclear contact the manufacturer.
- Riding on a not fully assembled bike is prohibited.

Please wear safe clothing when cycling:

- **DO NOT** wear clothes that can easily get caught in wheel. Please fasten the bottom of your trousers with a belt before cycling.
- Always wear a helmet and safety pads when cycling.

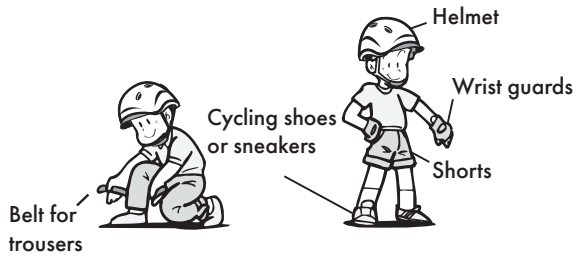

Please practice cycling:

- Practice in a safe place such as an open space or park.
- Make sure you practice before you hit the road.

WARNINGS

To prevent falling accidents

No riding during bad weather, such as strong winds, heavy rain or snow. As this may cause injury by slipping and falling.



Always keep your hands on the handlebar. It will be difficult to keep balance if your hands leave the handlebar, you could fall and get injured.

Do not ride where it is easy to slip (snow or icy roads, iron plates or mud, etc.) May cause injury by slipping and falling. Please get off your bike, push it further along the road.

Do not ride on uneven areas (sidewalk drops, grooves, etc.) May cause damage to the frame and wheels. Please get off your bike and push it further along the road.

Improper ways to cycle

Do not let objects near wheels or gears which can easily get stuck (long skirts, scarves, umbrellas, pet ropes, etc.). Risk of being caught in a wheel or gear, falling and injuring yourself.



WARNINGS

To prevent falling accidents



Do not put an umbrella, walking stick, fishing rod, etc. in the bicycle body, and do not hang the fishing rod on your body. Risk of getting caught in the wheel, hitting other people or things causing an accident or falling and injuring yourself.

Do not wear shoes that slip easily (high heels, platform shoes, etc.) Risk of falling and injuring yourself if your foot slips of the pedal.



Do not carry luggage on your hands or handlebar, do not hold pets. Risk of falling and injuring yourself if the luggage or rope gets caught in the wheel.



Do not pedal with your heels. The tiptoe may touch the front wheel while turning, risk of falling and injuring yourself.



WARNINGS



Do not lower the pedal on the turning side when turning. Risk of falling and injuring yourself if the pedal will touch the ground.

Improper ways to use

Do not use it for any other purpose than cycling. Risk of falling and injuring yourself.



Do not put objects (balls, etc.) between the spokes. Risk of falling and injuring yourself if being rolled into the wheels and get overturned.



WAARSCHUWINGEN

- Voordat u deze fiets gebruikt, moet de gebruiker of verzorger de handleiding van het product zorgvuldig doorlezen. Dit zal u helpen het product correct te gebruiken.
- Montage door volwassenen vereist.
- Controleer voor elk gebruik of het product problemen heeft.
- Gebruik het product niet als er problemen zijn en neem contact op met de fabrikant.
- Begrijp deze gebruiksaanwijzing volledig voor gebruik.
- Gebruikers en verzorgers moeten de instructies voor gebruik zorgvuldig doorlezen en goed bewaren zodat ze later geraadpleegd kunnen worden. Als het apparaat niet volgens de instructies wordt gebruikt, kan de veiligheid van de kinderen in gevaar komen.
- De verzorger mag niet weggaan wanneer het kind aan het rijden is.
- Gebruik het voertuig niet op oneffen plaatsen zoals drempels en trappen om letsel te voorkomen.
- Zorg ervoor dat alle bevestigingen op hun plaats zitten wanneer u het voertuig gebruikt.
- Volg de plaatselijke verkeerswetten en -regels bij het rijden op de weg.
- Het is verboden om accessoires te gebruiken die niet door deze fabrikant zijn geproduceerd. De montage van dit voertuig moet worden uitgevoerd door volwassenen.
- Draag een helm en veiligheidspads tijdens het rijden.
- Controleer regelmatig de remmen, banden, stuurinrichting en velgen om er zeker van te zijn dat het voertuig veilig is om mee te rijden.
- LET OP! De remafstand kan langer worden bij nat weer.

Onderhoud: afnemen met droge en natte doek.

WAARSCHUWINGEN

Gebruikelijke accessoires: buitenste buis en vervanging van onderdelen:

Gebruik alleen originele vervangingsonderdelen voor onderdelen die cruciaal zijn voor de veiligheid. Anders kunnen rijders letsel oplopen doordat het product niet past, door de structurele sterkte en om andere redenen.

Buiten- en binnenbanden:

Wanneer het patroon van de buitenband wordt gepolijst, moet de buitenband onmiddellijk worden vervangen. Als de binnenband leegloopt nadat deze met chloor is gevuld, moet de binnenband onmiddellijk worden vervangen. Wanneer de band wordt gechlореerd, wordt de chloordruk aanbevolen door de fabrikant van de bandoppervlaktemarkeringen. De maximale chloorvuldruk en als de bandenspanning hoger is dan de maximale chloorvuldruk die door de fabrikant wordt aanbevolen. De vinger kan in het chloordrukventiel in de luchtpoort worden gedrukt om chloor vrij te laten tot de maximale chloorvuldruk die door de fabrikant wordt aanbevolen. Dek vervolgens de luchtuitlaat af. De aanschaf van geschikte reserveonderdelen zoals banden, binnenbanden en remwrijvingsonderdelen wordt aanbevolen.

- Wanneer een nieuwe fiets ongeveer twee weken wordt gebruikt, moeten de roterende vooras, achteras, wielen en andere onderdelen opnieuw worden afgesteld om normaal te blijven werken.
- Verfdelen mogen niet worden omwikkeld met plastic zakken en wasdoeken en mogen niet worden afgeveegd met natte doeken om lichtverlies, luchtbellen en afbladderen te voorkomen.
- Gegalvaniseerde onderdelen hebben een geel/bruin oppervlak en zijn rechthoekig. Veeg ze regelmatig af met neutrale motorolie of naaimachineolie om te voorkomen dat ze rechthoekig worden.
- De draaiende onderdelen van de fiets mogen niet vaak met vet worden gesmeerd om de levensduur te verlengen. Demonteer en was de hele fiets om de zes maanden.
- Breng vet aan op draaiende onderdelen.
- Veeg de fiets na het schoonmaken direct af met een droge doek.
- Loszittende voorvorkkom: draai eerst de spantangmoer, druk de spantang stevig tegen de voorvorkkom en draai vervolgens de spantangmoer vast.

WAARSCHUWINGEN

- Als de vooras los of te strak zit, wordt de werking of het gebruik beïnvloed. Draai bij het afstellen eerst de moer aan één kant van de vooras los, gebruik dan een sleutel om de borgmoer af te stellen, houd het wiel in het midden van de voorvork en draai ten slotte de moer vast.
- De achteras zit los of is te strak, draai eerst de moer aan de linkerkant van de achteras los en stel dan de borgmoer af met een sleutel om de wielen vlak te houden. Draai de moer tussen de twee poten van de vork vast.

Smeerpositie	Smeercyclus	Aanbevolen smeeroilie
Balhoofd	Eén jaar	Boter (lithiumbasisvet)
Voor-/achternaaf	Eén jaar	Boter (lithiumbasisvet)
Trapas	één jaar	Boter (lithiumbasisvet)
Crankstel	Eén jaar	Boter (lithiumbasisvet)
Kettingwiel	Een maand	Reinigen
Ketting	Een maand (smeren na reinigen)	Smeeroilie
Vrijloop	Een maand (smeren na reinigen)	Smeeroilie
Rem	Een maand smeeroilie	
Remklauw	Een half jaar smeeroilie	
Vork	Een maand (smeren na reinigen)	Boter (lithiumbasisvet)

WAARSCHUWINGEN

Om ernstig letsel te voorkomen

Rijd niet als de veiligheidslijn zichtbaar is, want dan kunt u van de fiets vallen.

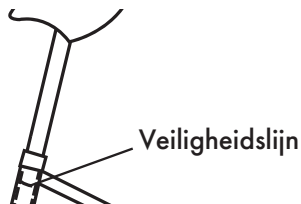

De fiets ombouwen of in onderdelen verdelen is niet toegestaan. Smeren op plaatsen waar het niet nodig is, is niet toegestaan. Beschadiging van onderdelen of falen van de rem kan letsel veroorzaken.

Het is niet toegestaan om de fiets op de bovenste plank te zetten. De fiets kan gemakkelijk vallen en ernstig letsel veroorzaken. Zet de fiets in een hoek om letsel te voorkomen.



Before riding

1 - Kantel je bovenlichaam een beetje

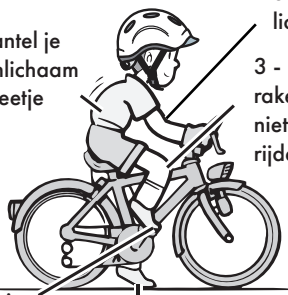

2 - Buig je ellebogen lichtjes

3 - Knieën raken het stuur niet tijdens het rijden

4 - Trap met je tenen

5 - Raak de grond aan met je tenen

Stel de fiets af op de lengte van de berijder zoals aangegeven in de afbeelding links. Controleer of de berijder:

- De remmen stevig kan bedienen.
- Het stuur gemakkelijk kan bedienen.
- Soepel op de grond kan trappen.

WAARSCHUWINGEN



Controleer het volgende:

- Lees voor gebruik aandachtig de handleiding, neem bij onduidelijkheden contact op met de fabrikant.
- Het rijden op een niet volledig gemonteerde fiets is verboden.

Draag veilige kleding tijdens het fietsen:

- Draag **GEEN** kleding die gemakkelijk in het wiel verstrikt kan raken. Maak de onderkant van je broek vast met een riem voordat je gaat fietsen.
- Draag altijd een helm en veiligheidspads tijdens het fietsen.

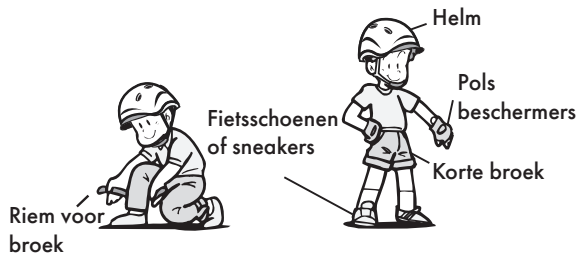

Oefen het fietsen:

- Oefen op een veilige plek zoals een open plek of park.
- Zorg ervoor dat je oefent voordat je de weg op gaat.

WAARSCHUWINGEN

Valongevallen voorkomen

Niet rijden bij slecht weer, zoals harde wind, zware regen of sneeuw. Dit kan letsel veroorzaken door uitglijden en vallen.



Houd je handen altijd op het stuur. Het zal moeilijk zijn om je evenwicht te bewaren als je handen het stuur verlaten, je zou kunnen vallen en gewond raken.

Rijd niet op plaatsen waar je gemakkelijk uitglijdt (sneeuw of ijzige wegen, ijzeren platen of modder, enz.) Kan letsel veroorzaken door uitglijden en vallen. Stap af en duw uw fiets verder over de weg.

Rijd niet op oneffen plekken (stoepranden, groeven, enz.) Kan schade aan het frame en de wielen veroorzaken. Stap af en duw de fiets verder over de weg.

Ongeschikte manieren om te fietsen

Laat geen voorwerpen in de buurt van wielen of tandwielen komen die gemakkelijk vast kunnen komen te zitten (lange rokken, sjaals, paraplu's, touwen voor huisdieren, enz.) Risico om verstrikt te raken in een wiel of tandwiel, te vallen en uzelf te verwonden.



WAARSCHUWINGEN

Valongevallen voorkomen



Plaats geen paraplu, wandelstok, hengel, enz. in de bak van de fiets en hang de hengel niet aan uw lichaam. Het risico bestaat dat u verstrikt raakt in het wiel, andere mensen of dingen raakt waardoor u een ongeluk krijgt of valt en uzelf verwondt.

Draag geen schoenen die gemakkelijk wegglijden (hoge hakken, plateauschoenen, enz.) U loopt het risico te vallen en uzelf te verwonden als uw voet van het pedaal glijdt.



Draag geen bagage op je handen of aan je stuur, houd geen huisdieren vast. U loopt het risico te vallen en uzelf te verwonden als de bagage of het touw vast komt te zitten in het stuur.



Trap niet met uw hielen. De tenen kunnen het voorwiel raken tijdens het draaien, waardoor u het risico loopt te vallen en uzelf te verwonden.



WAARSCHUWINGEN



Laat het pedaal tijdens het draaien niet aan de kant van de bocht zakken. U loopt het risico te vallen en uzelf te verwonden als het pedaal de grond raakt.

Onjuiste manieren om te gebruiken

Gebruik het niet voor andere doeleinden dan fietsen. U loopt het risico te vallen en uzelf te verwonden.



Steek geen voorwerpen (ballen, enz.) tussen de spaken. U loopt het risico te vallen en uzelf te verwonden als u in de wielen rolt en omvalt.



WARNUNGEN

- Vor der Benutzung dieses Fahrrads sollte der Benutzer oder die Pflegeperson die Bedienungsanleitung sorgfältig lesen. Dies wird Ihnen helfen, das Produkt richtig zu benutzen.
- Montage durch Erwachsene erforderlich.
- Prüfen Sie vor jedem Gebrauch, ob das Produkt irgendwelche Probleme aufweist.
- Verwenden Sie das Produkt nicht, wenn Probleme auftreten, und wenden Sie sich an den Hersteller.
- Verstehen Sie diese Gebrauchsanweisung vor dem Gebrauch vollständig.
- Benutzer und Betreuer sollten die Gebrauchsanweisung vor dem Gebrauch sorgfältig durchlesen und zum späteren Nachschlagen an einem sicheren Ort aufbewahren. Wenn das Gerät nicht entsprechend den Anweisungen verwendet wird, kann die Sicherheit der Kinder gefährdet sein.
- Die Betreuungsperson darf nicht weggehen, wenn das Kind fährt.
- Benutzen Sie das Fahrzeug nicht auf unebenen Flächen wie Schwellen und Treppen, um Verletzungen zu vermeiden.
- Vergewissern Sie sich, dass alle Befestigungen vorhanden sind, wenn Sie das Fahrzeug benutzen.
- Befolgen Sie beim Fahren auf der Straße die örtlichen Verkehrsgesetze und -vorschriften.
- Die Verwendung von Zubehör, das nicht von diesem Hersteller stammt, ist verboten. Die Montage dieses Fahrzeugs muss von Erwachsenen durchgeführt werden.
- Tragen Sie während der Fahrt einen Helm und Sicherheitspolster.
- Überprüfen Sie regelmäßig Bremsen, Reifen, Lenkung und Felgen, um die Fahrsicherheit des Fahrzeugs zu gewährleisten.
- VORSICHT: Der Bremsweg kann sich bei nassem Wetter verlängern.

Pflege: mit trockenem und feuchtem Tuch abwischen.

WARNUNGEN

Gemeinsames Zubehör: Außenrohr und Ersatzteil:

Verwenden Sie für sicherheitskritische Komponenten nur Originalersatzteile.

Andernfalls kann es zu Verletzungen von Fahrern kommen, da die Produktgröße nicht passt, die strukturelle Festigkeit nicht gegeben ist und andere Gründe vorliegen.

Außen- und Innenrohre:

Wenn das Muster des Außenschlauchs poliert ist, muss der Außenschlauch sofort ersetzt werden. Wenn der Innenschlauch nach dem Befüllen mit Chlor Luft verliert, muss der Innenschlauch sofort ersetzt werden.

Wenn der Reifen chloriert ist, wird der Chlordruck vom Hersteller der Reifenoberflächenmarkierung empfohlen. Wenn der Reifendruck den vom Hersteller empfohlenen maximalen Chlorfülldruck überschreitet, muss der Reifen ausgetauscht werden. Der Finger kann in das Chlordruckventil im Luftanschluss gedrückt werden, um Chlor bis zu dem vom Hersteller empfohlenen maximalen Chlorfülldruck freizusetzen. Verschließen Sie anschließend den Luftauslass. Es wird empfohlen, geeignete Ersatzteile wie Reifen, Schläuche und Bremsbeläge zu beschaffen.

- Wenn ein neues Fahrrad etwa zwei Wochen lang benutzt wird, sollten die rotierende Vorderachse, die Hinterachse, die Räder und andere Komponenten nachjustiert werden, damit sie normal funktionieren.
- Lackierte Teile sollten nicht mit Plastiktüten und Wachstuch eingewickelt und nicht mit einem nassen Tuch abgewischt werden, um Lichtverlust, Blasenbildung und Abblättern zu vermeiden.
- Galvanisierte Teile haben eine gelbe/bräunliche Oberfläche und sind geradlinig, sie können häufig mit neutralem Motoröl oder Nähmaschinenöl abgewischt werden, um die netzartige Ausdehnung zu verhindern.
- Die rotierenden Teile des Fahrrads sollten nicht häufig mit Fett geschmiert werden, um die Lebensdauer zu verlängern. Demontieren und waschen Sie das gesamte Fahrrad alle sechs Monate.
- Fügen Sie den rotierenden Teilen Fett hinzu.
- Wenn das Fahrradgehäuse gereinigt wird, wischen Sie es bitte direkt mit einem trockenen Tuch ab.
- Wenn sich die Gabelschale lockert, drehen Sie zuerst die Spannzangenmutter, drücken Sie die Spannzange fest gegen die Gabelschale und ziehen Sie dann die Spannzangenmutter fest.

WARNUNGEN

- Wenn die Vorderachse locker oder zu fest angezogen ist, wird der Betrieb oder die Nutzung beeinträchtigt. Lösen Sie beim Einstellen zuerst die Mutter auf einer Seite der Vorderachse, verwenden Sie dann einen Schraubenschlüssel, um die Zahnradmutter einzustellen, halten Sie das Rad in der Mitte der Vordergabel und ziehen Sie schließlich die Mutter fest.
- Wenn die Hinterachse locker oder zu fest ist, lösen Sie zuerst die Mutter auf der linken Seite der Hinterachse und stellen Sie dann die Haltemutter mit einem Schraubenschlüssel so ein, dass die Räder flach bleiben. Ziehen Sie die Mutter zwischen den beiden Schenkeln der Gabel fest.

Schmierung	Zyklus der Schmierung	Empfohlenes Schmieröl
Steuersatz	Ein Jahr	Butter (Lithiumbasis)
Nabe vorne/hinten	ein Jahr	Butter (Lithium-Basis)
Tretlager	ein Jahr	Butter (Lithium-Basis)
Kurbelgarnitur	ein Jahr	Butter (Lithium-Basis)
Kettenrad	Ein Monat	Reinigung
Kette	Ein Monat (nach der Reinigung)	Schmieröl
Freilauf	Ein Monat (nach der Reinigung)	Schmieröl
Bremse	Ein Monat Schmieröl	
Bremspool	Ein halbes Jahr Schmieröl	
Gabel	Ein Monat (nach der Reinigung)	Butter (Lithium-Basis)

WARNUNGEN

Um schwere Verletzungen zu vermeiden

Fahren Sie nicht, wenn die Sicherheitsleine sichtbar ist, da Sie sonst vom Fahrrad fallen könnten.

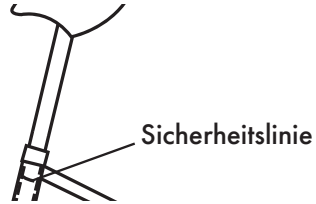

Es ist nicht erlaubt, das Fahrrad umzubauen oder in Teile zu zerlegen. Das Schmieren an Stellen, an denen es nicht notwendig ist, ist nicht erlaubt. Beschädigung von Teilen oder Versagen der Bremsen kann zu Verletzungen führen.



Es ist nicht erlaubt, das Fahrrad auf das oberste Regal zu stellen. Das Fahrrad kann leicht umfallen und schwere Verletzungen verursachen. Stellen Sie das Fahrrad schräg ab, um Verletzungen zu vermeiden.



Before riding

1 - Neigen Sie Ihren Oberkörper leicht

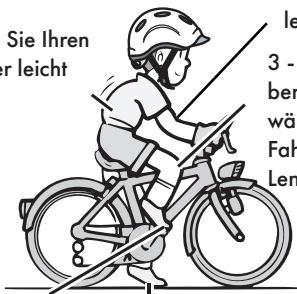

4 - Mit den Zehen kicken

5 - Mit den Zehen den Boden berühren

2 - Beugen Sie die Ellbogen leicht

3 - Die Knie berühren während der Fahrt nicht das Lenkrad

Stellen Sie das Fahrrad auf die Körpergröße des Fahrers ein, wie in der Abbildung links gezeigt. Prüfen Sie, ob der Fahrer:

- Die Bremsen fest betätigen kann.
- Den Lenker leicht bedienen kann.
- Auf dem Boden gleichmäßig in die Pedale treten kann.

WARNUNGEN



Überprüfen Sie die folgenden Punkte:

- Lesen Sie das Handbuch vor der Benutzung sorgfältig durch und wenden Sie sich an den Hersteller, wenn etwas unklar ist.
- Das Fahren mit einem nicht vollständig montierten Fahrrad ist verboten.

Tragen Sie beim Radfahren sichere Kleidung:

- Tragen Sie **KEINE** Kleidung, die sich leicht im Rad verfangen kann. Schließen Sie Ihre Hose vor dem Radfahren mit einem Gürtel.
- Tragen Sie beim Radfahren immer einen Helm und Sicherheitspolster.

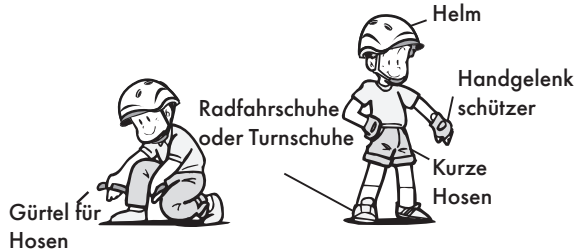

Üben Sie das Radfahren:

- Üben Sie an einem sicheren Ort, z. B. auf einer Lichtung oder in einem Park.
- Üben Sie auf jeden Fall, bevor Sie auf die Straße gehen.

WARNUNGEN

Vorbeugung von Stürzen

Fahren Sie nicht bei schlechtem Wetter, z. B. bei starkem Wind, starkem Regen oder Schnee. Dies kann zu Verletzungen durch Ausrutschen und Stürze führen.



Behalten Sie Ihre Hände immer am Lenkrad. Es ist schwierig, das Gleichgewicht zu halten, wenn Ihre Hände den Lenker verlassen, Sie könnten stürzen und sich verletzen.

Fahren Sie nicht an Stellen, an denen Sie leicht ausrutschen können (Schnee oder Eis, Eisenplatten oder Schlamm usw.) Es besteht Verletzungsgefahr durch Ausrutschen und Sturz. Steigen Sie ab und schieben Sie Ihr Fahrrad weiter auf der Straße.

Fahren Sie nicht auf unebenen Oberflächen (Bordsteinkanten, Rillen usw.) Kann zu Schäden an Rahmen und Rädern führen. Steigen Sie ab und schieben Sie Ihr Fahrrad weiter über die Straße.

Ungeeignete Wege zum Radfahren

Lassen Sie keine Gegenstände in die Nähe von Rädern oder Zahnradern, die sich leicht verfangen können (lange Röcke, Schals, Regenschirme, Leinen für Haustiere usw.) Es besteht die Gefahr, dass Sie sich in einem Rad oder Zahnrad verfangen, stürzen und sich verletzen.



WARNUNGEN

Vorbeugung von Stürzen



Legen Sie keinen Regenschirm, Spazierstock, Angelrute usw. in die Ablage des Fahrrads und hängen Sie die Stange nicht an Ihren Körper. Es besteht die Gefahr, sich im Rad zu verfangen, andere Personen oder Gegenstände zu treffen, einen Unfall zu verursachen oder zu stürzen und sich zu verletzen.

Tragen Sie keine Schuhe, die leicht verrutschen (hohe Absätze, Plateauschuhe usw.) Sie riskieren einen Sturz und Verletzungen, wenn Ihr Fuß vom Pedal abrutscht.



Tragen Sie kein Gepäck auf den Händen oder am Lenker, halten Sie keine Haustiere. Sie riskieren, zu stürzen und sich zu verletzen, wenn sich Gepäck oder Seil im Lenker verfangen.

Treten Sie nicht mit den Fersen in die Pedale. Die Zehen könnten beim Abbiegen gegen das Vorderrad stoßen, wodurch Sie stürzen und sich verletzen könnten.



WARNUNGEN



Senken Sie das Pedal nicht, wenn Sie sich drehen. Sie könnten stürzen und sich verletzen, wenn das Pedal auf den Boden aufschlägt.

Falsche Verwendungsweisen

Verwenden Sie es nicht für andere Zwecke als zum Radfahren. Sie riskieren, zu stürzen und sich zu verletzen.



Stecken Sie keine Gegenstände (Bälle usw.) zwischen die Speichen. Sie riskieren, zu stürzen und sich zu verletzen, wenn Sie in die Räder rollen und umfallen.



AVERTISSEMENTS

- Avant d'utiliser ce vélo, l'utilisateur ou le soignant doit lire attentivement le manuel d'utilisation. Cela vous aidera à utiliser correctement le produit.
- Montage par un adulte nécessaire.
- Avant chaque utilisation, vérifiez que le produit ne présente aucun problème.
- N'utilisez pas le produit en cas de problème et contactez le fabricant. Comprenez entièrement ce mode d'emploi avant d'utiliser le produit.
- Les utilisateurs et les soignants doivent lire attentivement le mode d'emploi avant d'utiliser l'appareil et le conserver en lieu sûr pour pouvoir le consulter ultérieurement. Si l'appareil n'est pas utilisé conformément aux instructions, la sécurité des enfants peut être mise en danger.
- La personne qui s'occupe de l'enfant ne doit pas s'éloigner lorsque l'enfant conduit.
- N'utilisez pas le véhicule sur des surfaces inégales telles que des seuils ou des escaliers afin d'éviter les blessures.
- Assurez-vous que toutes les fixations sont en place lorsque vous utilisez le véhicule.
- Lorsque vous conduisez sur la route, respectez les lois et réglementations locales en matière de circulation.
- L'utilisation d'accessoires ne provenant pas de ce fabricant est interdite. Le montage de ce véhicule doit être effectué par des adultes.
- Portez un casque et des coussins de sécurité pendant la conduite.
- Contrôlez régulièrement les freins, les pneus, la direction et les jantes afin de garantir la sécurité de conduite du véhicule.
- ATTENTION : la distance de freinage peut être plus longue par temps humide.

Entretien : essuyer avec un chiffon sec et humide.

AVERTISSEMENTS

Accessoires communs : tube extérieur et pièce de rechange :
N'utilisez que des pièces de rechange d'origine pour les composants critiques en termes de sécurité. Dans le cas contraire, les cyclistes risquent d'être blessés en raison d'une taille inadaptée du produit, d'un manque de résistance structurelle ou d'autres raisons.

Tuyaux extérieurs et intérieurs :

Si le motif du tube extérieur est poli, le tube extérieur doit être remplacé immédiatement. Si la chambre à air intérieure perd de l'air après avoir été remplie de chlore, la chambre à air intérieure doit être remplacée immédiatement. Si le pneu est chloré, la pression de chlore est recommandée par le fabricant du marquage de la surface du pneu. Si la pression du pneu dépasse la pression maximale de remplissage de chlore recommandée par le fabricant, le pneu doit être remplacé. Le doigt peut être enfoncé dans la valve de pression de chlore de la prise d'air pour libérer du chlore jusqu'à la pression de remplissage maximale de chlore recommandée par le fabricant. Fermez ensuite la sortie d'air. Il est recommandé de se procurer des pièces de rechange appropriées telles que des pneus, des chambres à air et des plaquettes de frein.

- Lorsqu'un vélo neuf est utilisé pendant environ deux semaines, l'essieu avant rotatif, l'essieu arrière, les roues et les autres composants doivent être réajustés pour fonctionner normalement.
- Les pièces peintes ne doivent pas être enveloppées dans des sacs en plastique ou des toiles cirées, ni essuyées avec un chiffon mouillé, afin d'éviter la perte de lumière, la formation de bulles et l'écaillage.
- Les pièces galvanisées ont une surface jaune/brunâtre et sont rectilignes, elles peuvent être fréquemment essuyées avec de l'huile moteur neutre ou de l'huile pour machine à coudre afin d'éviter la dilatation réticulaire.
- Les parties rotatives du vélo ne doivent pas être lubrifiées fréquemment avec de la graisse afin de prolonger leur durée de vie. Démontez et lavez l'ensemble du vélo tous les six mois.
- Ajoutez de la graisse aux pièces rotatives.
- Si le corps du vélo est nettoyé, essuyez-le directement avec un chiffon sec.
- Si la coque de la fourche se desserre, tournez d'abord l'écrou de la pince de serrage, appuyez fermement la pince de serrage contre la coque de la fourche, puis serrez l'écrou de la pince de serrage.

AVERTISSEMENTS

- Si l'essieu avant est desserré ou trop serré, le fonctionnement ou l'utilisation en sera affecté. Lors du réglage, desserrez d'abord l'écrou d'un côté de l'essieu avant, utilisez ensuite une clé pour régler l'écrou de la roue dentée, maintenez la roue au centre de la fourche avant et serrez enfin l'écrou.
- Si l'essieu arrière est desserré ou trop serré, desserrez d'abord l'écrou du côté gauche de l'essieu arrière, puis réglez l'écrou de retenue à l'aide d'une clé à molette de manière à ce que les roues restent à plat. Serrez l'écrou entre les deux branches de la fourche.

Lubrification	Cycle de lubrification	Huile lubrifiante recommandée
Jeu de direction	Un an	Beurre (base lithium)
Moyeu avant/arrière	Un an	Beurre (à base de lithium)
Pédalier	Un an	Beurre (à base de lithium)
Garniture de manivelle	Un an	Beurre (à base de lithium)
Pignon de chaîne	Un mois	Nettoyage
Chaîne	Un mois (après le nettoyage)	Huile lubrifiante
Roue libre	Un mois (après le nettoyage)	Huile lubrifiante
Frein	Un mois Huile lubrifiante	
Pool de freinage	Six mois Un an Huile lubrifiante	
Fourche	Un mois (après le nettoyage)	Beurre (à base de lithium)

AVERTISSEMENTS

Pour éviter les blessures graves

Ne roulez pas lorsque la corde de sécurité est visible, car vous pourriez tomber de votre vélo.

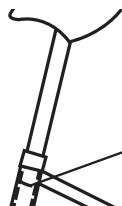

Ligne de sécurité



Il est interdit de transformer le vélo ou de le démonter en pièces. Il est interdit de lubrifier des endroits où cela n'est pas nécessaire. L'endommagement de pièces ou la défaillance des freins peut entraîner des blessures.

Il est interdit de poser le vélo sur l'étagère supérieure. Le vélo peut facilement tomber et provoquer des blessures graves. Placez le vélo en position inclinée pour éviter les blessures.



Avant de monter à cheval

1 - Inclinez légèrement le haut du corps

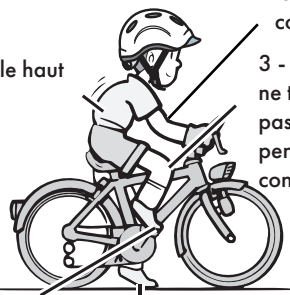

2 - Fléchissez légèrement les coudes

3 - les genoux ne touchent pas le volant pendant la conduite

4 - Taper du pied avec les orteils

5 - Toucher le sol avec les orteils

Réglez le vélo à la taille du cycliste, comme indiqué sur l'illustration de gauche. Vérifiez que le cycliste:- peut actionner fermement les freins.- peut utiliser facilement le guidon.- peut pédaler régulièrement sur le sol.

AVERTISSEMENTS



Vérifiez les points suivants:

- Lisez attentivement le manuel avant l'utilisation et contactez le fabricant si quelque chose n'est pas clair.
- Il est interdit de rouler avec un vélo qui n'est pas entièrement monté.

Portez des vêtements sûrs

lorsque vous faites du vélo :

- Ne portez PAS de vêtements qui peuvent facilement se prendre dans la roue. Fermez votre pantalon avec une ceinture avant de faire du vélo.

- Portez toujours un casque et des coussinets de sécurité lorsque vous faites du vélo.

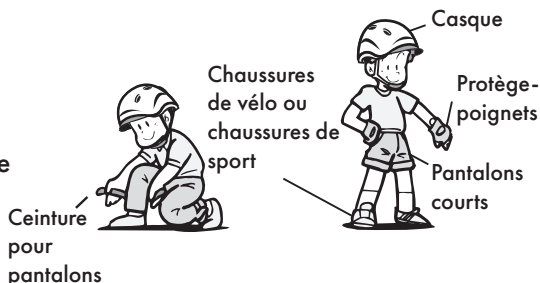

Entraînez-vous à faire du vélo :

- Entraînez-vous dans un endroit sûr, par exemple dans une clairière ou dans un parc.
- En tout cas, entraînez-vous avant de prendre la route.

AVERTISSEMENTS

Vorbeugung von Stürzen

Ne conduisez pas par mauvais temps, par exemple en cas de vent fort, de forte pluie ou de neige. Cela peut entraîner des blessures en cas de glissade ou de chute.



Gardez toujours vos mains sur le volant. Il est difficile de garder l'équilibre si vos mains quittent le guidon, vous risquez de tomber et de vous blesser.



Ne roulez pas dans des endroits où vous risquez de glisser facilement (neige ou glace, plaques de fer ou boue, etc.) Vous risquez de vous blesser en glissant ou en tombant. Descendez et continuez à pousser votre vélo sur la route.

Ne roulez pas sur des surfaces irrégulières (bordures de trottoir, rainures, etc.) Cela peut endommager le cadre et les roues. Descendez et continuez à pousser votre vélo sur la route.

Chemins inadaptés à la pratique du vélo

Ne laissez pas à proximité des roues ou des engrenages des objets qui peuvent facilement se coincer (jupes longues, écharpes, parapluies, laisses pour animaux domestiques, etc.)



AVERTISSEMENTS

Prévention des chutes



Ne placez pas de parapluie, de canne, de canne à pêche, etc. dans le support du vélo et n'accrochez pas la barre à votre corps. Vous risquez de vous prendre les pieds dans le vélo, de heurter d'autres personnes ou objets, de provoquer un accident ou de tomber et de vous blesser.

Ne portez pas de chaussures qui glissent facilement (talons hauts, chaussures à plateforme, etc.)

Vous risquez de tomber et de vous blesser si votre pied glisse de la pédale.



Ne portez pas de bagages sur les mains ou sur le guidon, ne tenez pas d'animaux domestiques. Vous risquez de tomber et de vous blesser si des bagages ou une corde se prennent dans le guidon.

Ne pédalez pas avec les talons. Vos orteils pourraient heurter la roue avant lorsque vous tournez, ce qui pourrait vous faire tomber et vous blesser.



AVERTISSEMENTS



N'abaissez pas la pédale lorsque vous tournez. Vous risquez de tomber et de vous blesser si la pédale heurte le sol.

Mauvaises utilisations

Ne l'utilisez pas à d'autres fins que pour faire du vélo. Vous risquez de tomber et de vous blesser.



Ne placez pas d'objets (balles, etc.) entre les rayons. Vous risquez de tomber et de vous blesser si vous roulez dans les roues et tombez.



PARTS

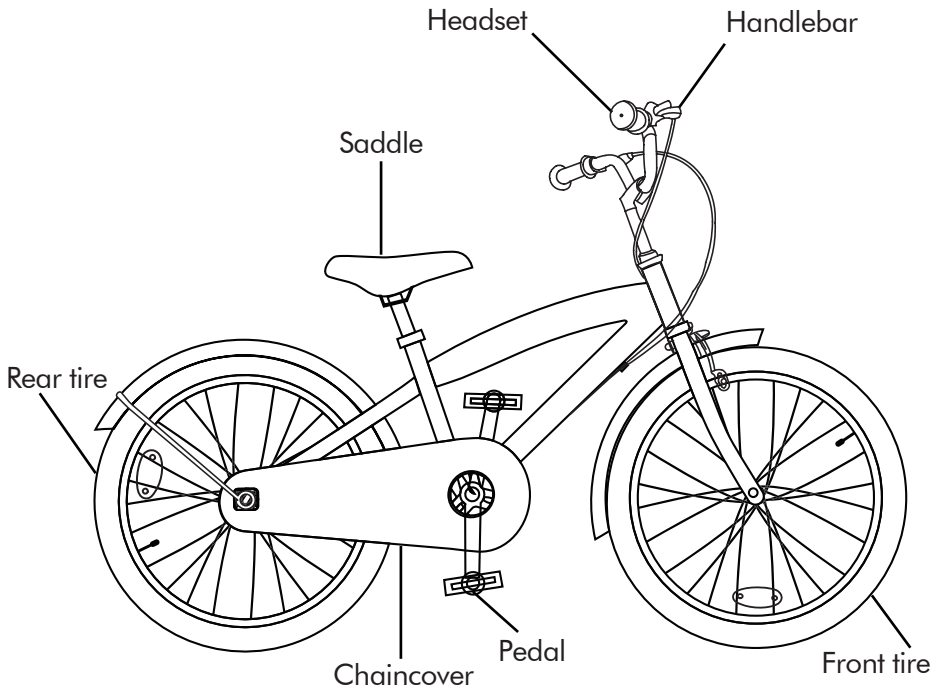

ASSEMBLY

Installing the handlebar

Insert the handlebar bracket into the frame. Turn the fixing nut clockwise to fix the handlebar bracket.

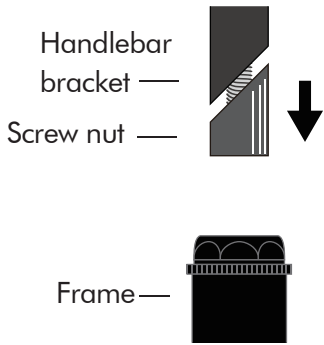

(The locking torque is not less than 18N·m)

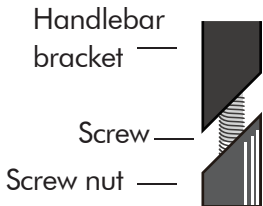
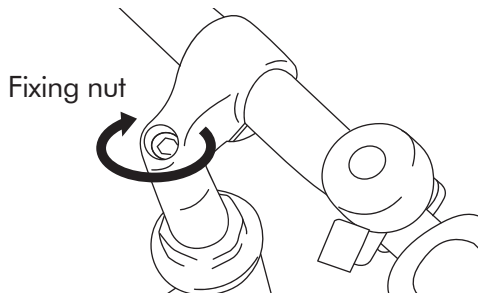

If it is difficult to insert into the frame, turn the fixing nut on the handlebar bracket half clockwise several times. If you over-spin the fixing nut, it will fall into the frame. Please pay attention.

ASSEMBLY

Remove the washers and nuts on the fender, fit it into the screw position behind the brake, and tighten the circular washer and nut.

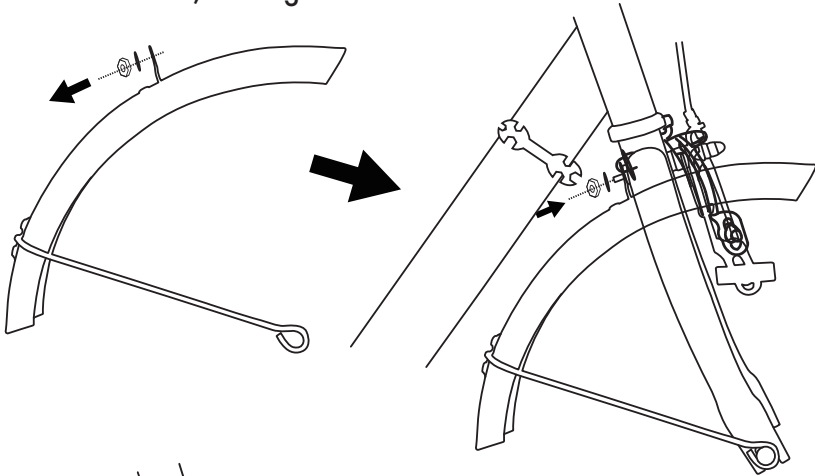

Remove the retaining washer and nut on both sides of the axle, place the wheel into fork drop outs. Set the retaining washer into the hole on the fork drop out.

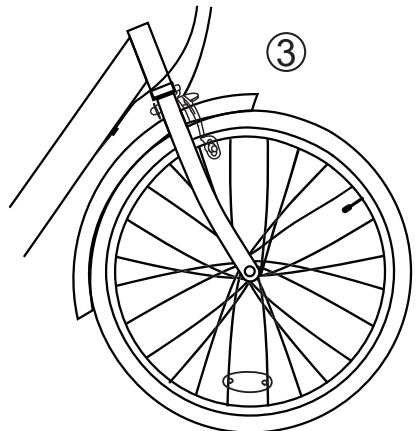
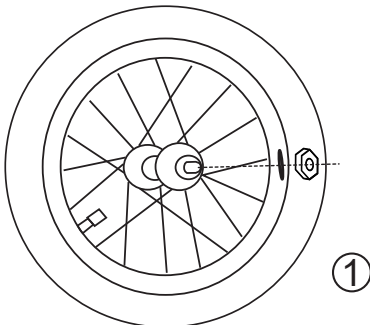
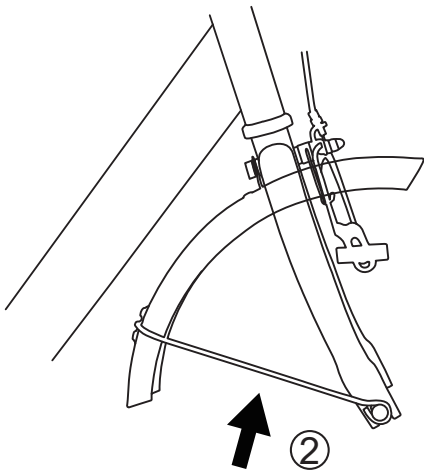

ASSEMBLY

While holding the caliper closed, use your other hand to pull the brake cable tight (through the cable anchor bolt), tighten the cable anchor bolt fully with wrench. Hold the brake lever to test if the Caliper brake can work properly. If not, adjust again.

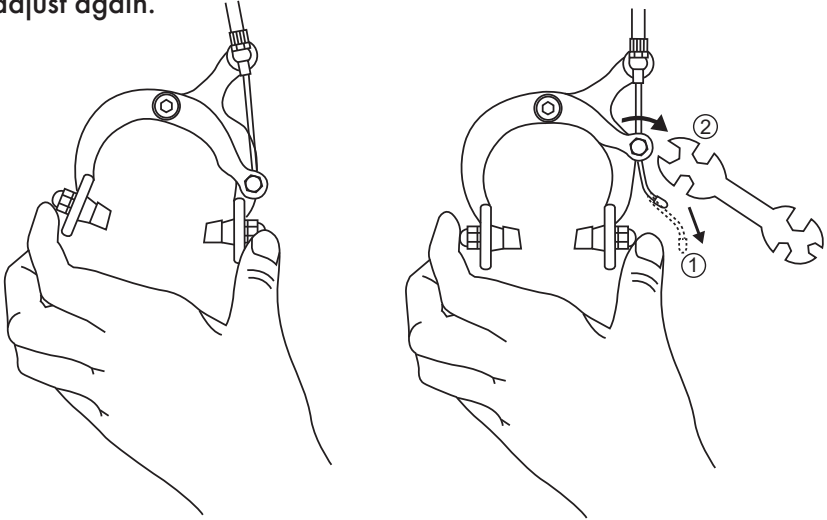

Remove the retaining washers and nuts on both sides of the rear axle, Match the fender arms to the fork hole, Then tighten the nuts on both sides.

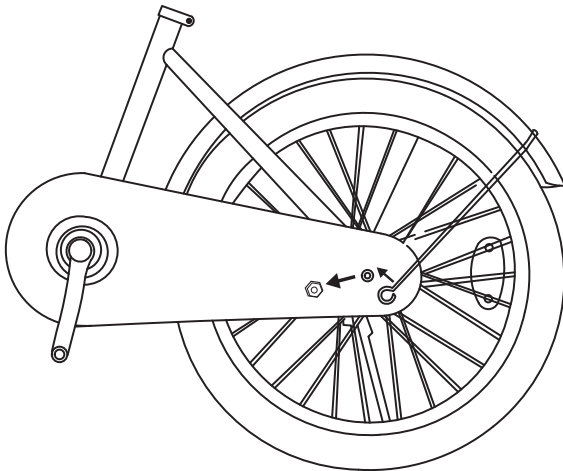

ASSEMBLY

Installing saddle

Insert the saddle into the frame. When inserting, adjust the height while the safety line is invisible. Then tighten the fixing nails.

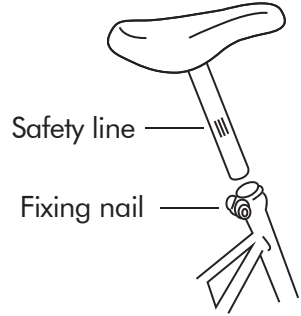

(The locking torque is not less than 18N·m)

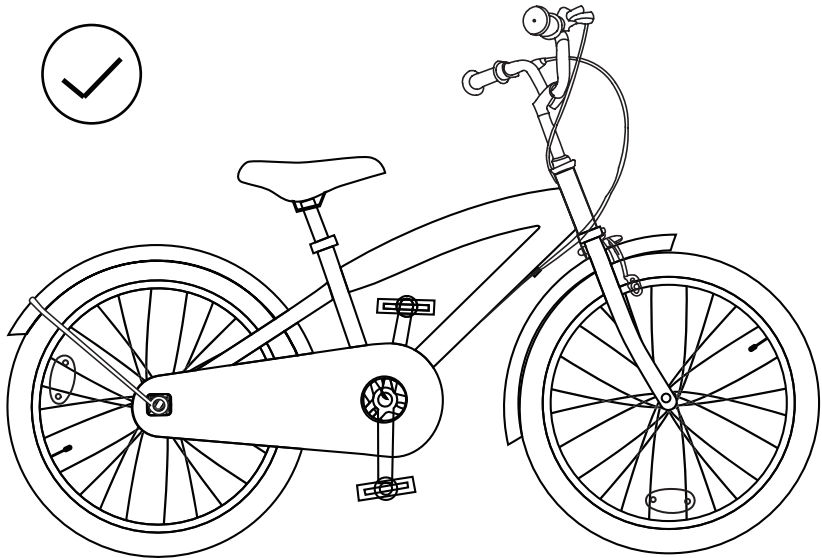

ASSEMBLY

Adjust angle of the brake lever

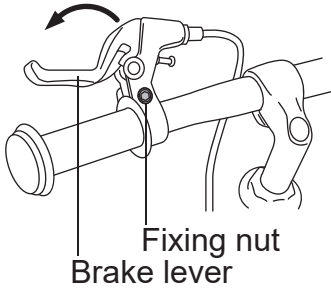

Loosen the fixing nut on the brake lever and adjust the angle. Tighten the fixing nut after adjustment.

Make sure the brake wires are wrapped around the handlebar bracket. If not please contact the manufacturer.

(The locking torque is not less than 6N·m)

Installing pedals

WARNING! Do not tighten the crooked screw. Forcing a screw that is crooked may cause the pedal to fall off.

Check the installation of the pedals, if the left and right pedals are installed in reverse the installation will fail because the screws cannot go in, the screws are broken etc.

Notice left (L) and right (R) pedal are different. Please do not use tools at first, tighten by hand, double check the pedals are installed correctly, then tighten them by tools.

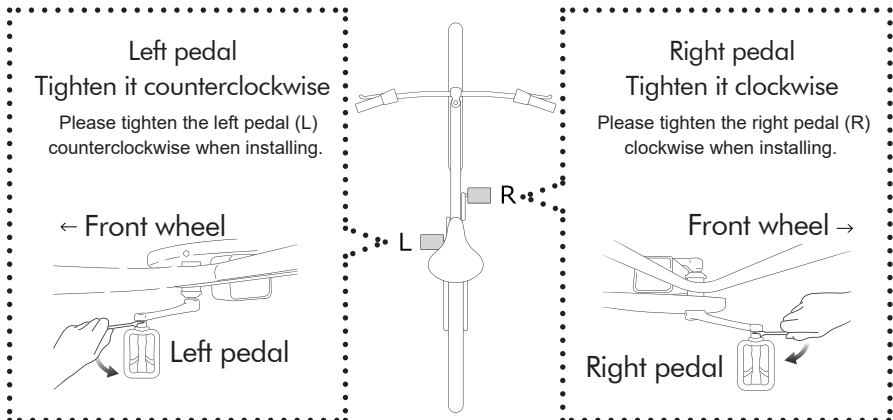

ASSEMBLY

Installing valve cap

Put the valve cap on the valve.

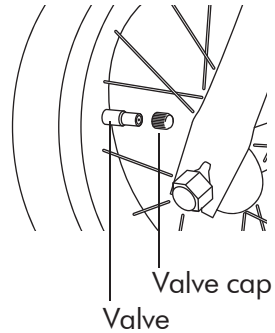

Seat height adjustment

Loosen the seat fixing nail and adjust the height with the safety line invisible, then tighten.

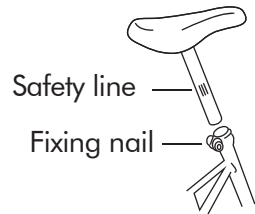

Handlebar height adjustment

Loosen the fixing nut and adjust the height with the safety line invisible, then tighten it.

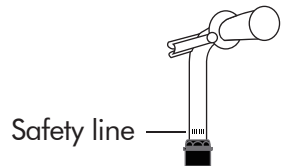

Tire pressure adjustment

Tire contact length is about 6-8 cm when in bicycle mode.

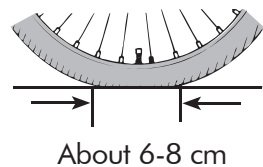

ASSEMBLY

Caliper brake adjustment

Turn the adjustment screw to adjust. If a slight adjustment of the screw does not improve, loosen the steel wire fixing nut, change the position of steel wire to adjust.

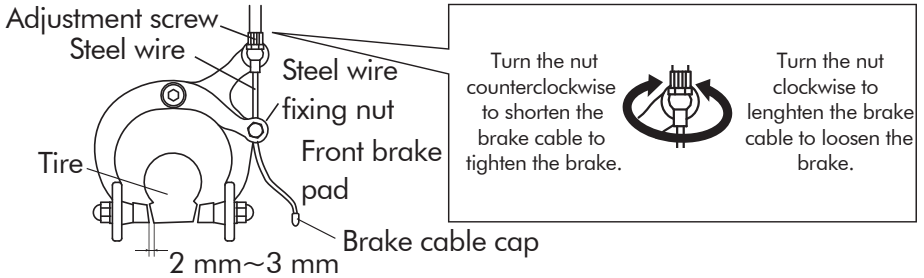

Band-type brake adjustment

Confirm the effect of the brake while tightening the fixing nut. If the brake is not fully effective, loosen the brake cable fixing nut, tighten the brake line upward, and tighten it again. Please confirm the effect of the brake and repeat until the right condition is reached.

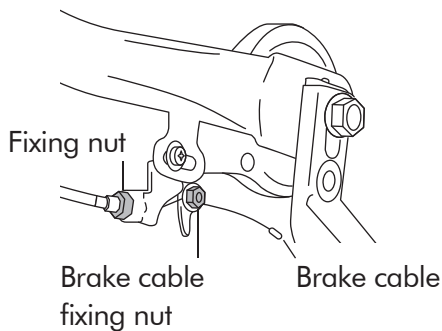

ASSEMBLY

Chain tension and gear adjustment

- 1 - Remove the left and right training wheel fixing nuts.
- 2 - Remove training wheels and training wheel clips.
- 3 - Loosen rear wheel fixing nut, no need to remove.
- 4 - Pull the rear wheel to adjust the chain to a suitable state: the sag is about 7 mm.
- 5 - Pre-lock the fixing nut of the rear wheel, turn front sprocket forward and backward to check whether there is any abnormal sound, too tight or too loose, if there is, continue to adjust.
- 6 - Lock the rear wheel fixing nut when adjustment is done.
- 7 - Install training wheels and training wheel clips.
- 8 - Tighten the training wheel fixing nuts.

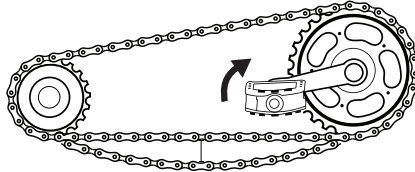

The sag is about 5-7 mm

Please check the brake friction components before riding. Replace it with a new one is recommende if it is worn too much. Otherwise it may effect the braking effect. Try not to only use the front caliper brake, easy to slip or rollover. You can use the band-type brake to slow down your bicycle. Or double-brake to slow down faster.

COMPANY INFO

Company address

DERYAN B.V.
Marithaime 8
6662 WD Elst
The Netherlands

Telephone

+31 481 351 070

Email

team@deryan.com

Website

www.deryan.com